

# **Tronsmart**

## USER MANUAL



**Spunky Beat**  
Wireless Earbuds



Qualcomm®  
aptX™

# CONTENTS

English .....	01~06
Français .....	08~12
Italiano .....	13~18
Deutsch .....	19~24
Español .....	25~30
русский .....	31~36
日本語 .....	37~42

## English

Thank you for purchasing the Tronsmart Spunky Beat Wireless Earbuds. Please read the user manual before use and keep it handy for future reference. If you have trouble understanding or following the instructions in this manual, please contact our customer support team directly at [support@tronsmart.com](mailto:support@tronsmart.com).

### Package Content

- 1 x Spunky Beat wireless earbuds with charging case
- 3 x Eartip pairs
- 1 x Charging cable
- 1 x Warranty card
- 1 x User manual

### Product Overview

- ① Multifunction button
- ② LED indicator for pairing / Mic
- ③ USB-C charging port
- ④ Integrated USB-A cable
- ⑤ LED charging indicator
- ⑥ Charging contact

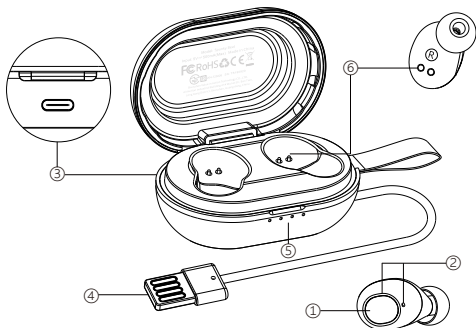

## First Use of Earbuds

Fully charge the charging case before the first use of the earbuds and place the earbuds in the charging case before you start charging. Recommended charging time is 1 - 2 hours.

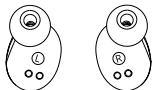

## Turn ON

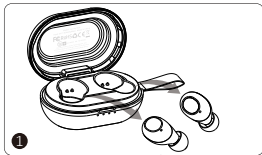

1. The earbuds will automatically turn on when taken out of the charging case.

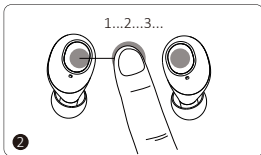

2. To manually turn on the two earbuds, hold the multifunction button for 3 seconds.

## Turn OFF



1. The earbuds will automatically turn off when placed back into the charging case.

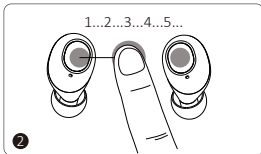



2. To manually turn off the two earbuds, hold the multifunction button for 5 seconds until the LED indicator goes off.

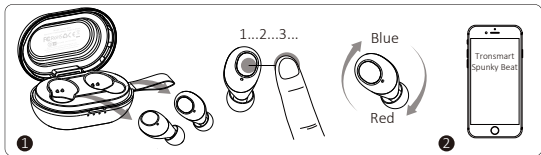

## Pairing

1. Two earbuds will automatically enter True Wireless Stereo pairing mode when they are taken out of the charging case. Or when both earbuds are turned off, hold the multifunction button for 3 seconds on both to turn them on manually and then the two earbuds will enter to pairing mode automatically.
2. Then turn on your device's Bluetooth setting and search for 'Tronsmart Spunky Beat' to pair. Keep your device as close as possible while pairing (recommended distance  $\leq 1\text{m}$ ).



 Red & blue light flashes alternately (Left earbud) Goes off (Right earbud)	The Left earbud is paired with the Right earbud successfully, but still not paired with your device.
 Goes off	Two earbuds are paired with your device.

## Mono Mode

After two earbuds have connected with your device successfully, you can use either of them by taking it out of the case separately. The earbud will automatically pair with your paired device instantly.



## Charge the Charging Case

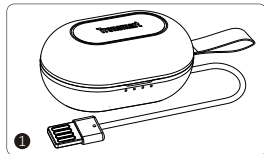

1. Use the integrated USB-A charging cable

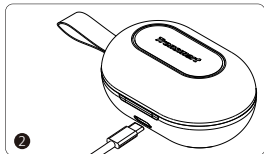

2. Use the coming along with USB-C charging cable

☼	Yellow light	Low battery
☼	White flashing light	Charging
☼	Goes off	Charge completion

## Multifunction Button - Touch Control

L/R	Turn on	Hold for 3 seconds
L/R	Turn off	Hold for 5 seconds
L/R	Play/Pause	Tap once
L/R	Activate voice assistant	Tap twice quickly
L/R	Answer/End phone call	Tap once
L/R	Reject phone call	Hold for 2 seconds
L	Next track	Hold for 2 seconds
R	Previous track	Hold for 2 seconds
L	Volume +	Tap three times quickly
R	Volume -	Tap three times quickly

### Note:

1. How to reset two earbuds?

Put two earbuds back into the charging case. After the red indicator lights go on for 5 seconds, hold the touch area for 8 seconds until the red and blue indicator lights flash alternately. Take two earbuds out then put them back and close the charging case. The earbuds will reset and restart with the default settings.

2. Automatic power off - The earbuds will turn off automatically after 5 minutes if they have not paired with any device via Bluetooth. When in low battery, they will power off automatically as well.

## Specifications

Model	Spunky Beat
Bluetooth version	5.0
Chip	Qualcomm® QCC3020, supports aptX, AAC, SBC
Bluetooth profile	HFP/HSP/AVRCP/A2DP
Connection distance	Up to 15 meters / 50 feet
Speaker driver	Ø6mm
Impedance	16Ω
Microphone sensitivity	-42dB
Audio frequency range	20-20K Hz
Playtime	Earbud: up to 7 hours (50% volume) Charging case: up to 24 hours (50% volume)
Standby	90 days
Earbud battery	35 mAh
Charging case battery	350 mAh
Input	5V/500mA max.
Charging time	Earbud: 50 mins Charging case: 2 hours
Dimension	Earbud: 27 x 17 x 8 mm / 1.06 x 0.67 x 0.31 inches Charging case: 68 x 45 x 31 mm / 2.68 x 1.77 x 1.22 inches
Weight	Earbud: 3.7g / 0.13oz With charging case: 47g / 1.66oz

## Care and Maintenance

1. If this product is not used for a long period of time, it's recommended to recharge it at least once a month to extend its life and maintain the normal use performance.
2. Keep the product in a dry location.
3. Do not dispose this product in fire as batteries may explode or leak.
4. To clean the product, use a lightly dampened cloth in water to clean the exterior in-case it gets dirty.
5. Do not disassemble this product. It contains no user serviceable parts.

## Warranty Information

Your 'Tronsmart Spunky Beat Wireless Earbuds', is warranted to the original owner for 1 year from the date of purchase against defects in material and workmanship under normal use and service. Tronsmart is not responsible for the accidental use of this product and its liability will not exceed the purchase price of the product. If you have any problems while using the product, please do not hesitate to contact our customer support team at [support@tronsmart.com](mailto:support@tronsmart.com).

## FCC Statement

This device complies with Part 15 of the FCC Rules. Operation is subject to the following two conditions:

(1) this device may not cause harmful interference, and (2) this device must accept any interference received, including interference that may cause undesired operation.

NOTE: This equipment has been tested and found to comply with the limits for a Class B digital device, pursuant to part 15 of the FCC Rules. These limits are designed to provide reasonable protection against harmful interference in a residential installation. This equipment generates uses and can radiate radio frequency energy and, if not installed and used in accordance with the instructions, may cause harmful interference to radio communications. However, there is no guarantee that interference will not occur in a particular installation. If this equipment does cause harmful interference to radio or television reception, which can be determined by turning the equipment off and on, the user is encouraged to try to correct the interference by one or more of the following measures:

- Reorient or relocate the receiving antenna.
- Increase the separation between the equipment and receiver.
- Connect the equipment into an outlet on a circuit different from that to which the receiver is connected.
- Consult the dealer or an experienced radio/TV technician for help.

Changes or modifications not expressly approved by the party responsible for compliance could void the user's authority to operate the equipment.

Qualcomm aptX and Qualcomm cVc are products of Qualcomm Technologies, Inc. and/or its subsidiaries.

Qualcomm is a trademark of Qualcomm Incorporated, registered in the United States and other countries. aptX and cVc are trademarks of Qualcomm Technologies International, Ltd., registered in the United States and other countries.

## italiano

Grazie per aver acquistato gli auricolari wireless Tronsmart Spunky Beat. Si prega di leggere il manuale dell'utente prima dell'uso e tenerlo a portata di mano per riferimenti futuri. In caso di problemi nel comprendere o seguire le istruzioni contenute in questo manuale, contattare il nostro team di assistenza clienti direttamente all'indirizzo [support@tronsmart.com](mailto:support@tronsmart.com).

### Contenuto del pacchetto

- 1 x auricolari wireless Spunky Beat con custodia di ricarica
- 3 x coppie di gommini
- 1 x cavo di ricarica
- 1 x scheda di garanzia
- 1 x manuale dell'utente

### Panoramica del prodotto

- ① Pulsante multifunzione
- ② Indicatore LED per l'associazione/microfono
- ③ Porta di ricarica USB-C
- ④ Cavo USB-A integrato
- ⑤ Indicatore di carica a LED
- ⑥ Contatto di ricarica

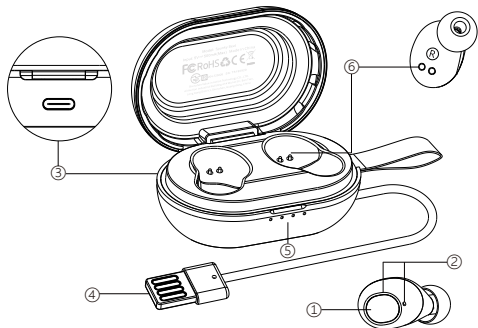

## Primo utilizzo degli auricolari

Caricare completamente la custodia di ricarica prima del primo utilizzo degli auricolari e posizionare gli auricolari nella custodia di ricarica prima di iniziare la ricarica. Il tempo di ricarica consigliato è di 1-2 ore.

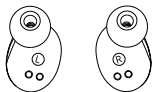

## Accensione

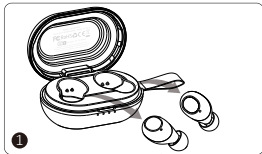

1. Gli auricolari si accenderanno automaticamente quando vengono estratti dalla custodia di ricarica.

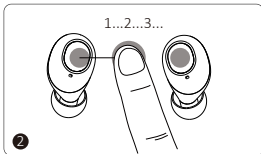

2. Per accendere manualmente i due auricolari, tenere premuto il pulsante multifunzione per 3 secondi.

## Spegnimento

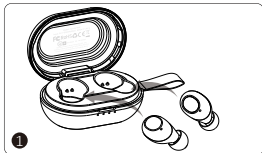

1. Gli auricolari si spegneranno automaticamente quando vengono riposti nella custodia di ricarica.

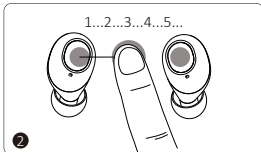



2. Per spegnere manualmente i due auricolari, tenere premuto il pulsante multifunzione per 5 secondi fino a quando l'indicatore a LED si spegne.

## Accoppiamento

1. I due auricolari entreranno automaticamente nella modalità di accoppiamento True Wireless Stereo quando vengono estratti dalla custodia di ricarica. Oppure quando entrambi gli auricolari sono spenti, tenere premuto il pulsante multifunzione per 3 secondi su entrambi per accenderli manualmente e quindi i due auricolari entreranno automaticamente in modalità di accoppiamento.

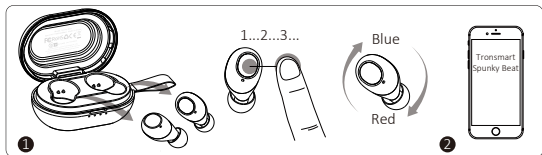
2. Quindi attiva l'impostazione Bluetooth del tuo dispositivo e cerca "Tronsmart Spunky Beat" per accoppiare. Mantieni il dispositivo il più vicino possibile durante l'associazione (distanza consigliata  $\leq 1\text{m}$ ).



 Le luci rossa e blu lampeggiano alternativamente (auricolare sinistro) Si spegne (auricolare destro)	L'auricolare sinistro è associato correttamente all'auricolare destro, ma non è ancora associato al tuo dispositivo.
 Si spegne	I due auricolari si sono associati al dispositivo.

## Modalità singola

Dopo che i due auricolari si sono collegati correttamente al dispositivo, è possibile utilizzare uno di essi estraendolo dalla custodia separatamente. L'auricolare si accoppierà automaticamente con il dispositivo associato all'istante.



## Caricare la custodia di ricarica

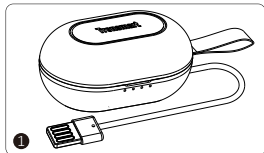

1. Utilizzare il cavo di ricarica USB-A integrato

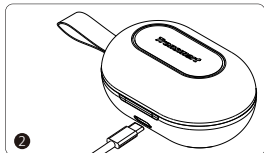

2. Utilizzare il cavo di ricarica USB-C

☼	Luce gialla	Batteria scarica
☼	Luce lampeggiante bianca	in ricarica
☼	Si spegne	Completamento della carica

## Pulsante multifunzione - Controllo a touch

L/R	Accensione	Tenere premuto per 3 secondi
L/R	Spegnimento	Tenere premuto per 5 secondi
L/R	Riproduci/pausa	Toccare una volta
L/R	Attivare l'assistente vocale	Toccare due volte rapidamente
L/R	Rispondi/Termina la telefonata	Toccare una volta
L/R	Rifiuta la telefonata	Tenere premuto per 2 secondi
L	Traccia successiva	Tenere premuto per 2 secondi
R	Traccia precedente	Tenere premuto per 2 secondi
L	Volume +	Toccare tre volte velocemente
R	Volume -	Toccare tre volte velocemente

## Nota:

1. Come resettare i due auricolari?

Rimettere i due auricolari nella custodia di ricarica. Dopo che le luci dell'indicatore rosso si accendono per 5 secondi, tenere premuto l'area tattile per 8 secondi fino a quando le spie rossa e blu lampeggiano alternativamente. Estrarre i due auricolari, rimetterli e chiudere la custodia di ricarica. Gli auricolari si resettano e si riavviano con le impostazioni predefinite.

2. Spegnimento automatico - Gli auricolari si spengono automaticamente dopo 5 minuti che non siano stati associati a nessun dispositivo tramite Bluetooth. Oppure, quando la batteria è scarica, si spengono automaticamente.



## Specificazioni

Modello	Spunky Beat
Versione Bluetooth	5.0
Chip	Qualcomm® QCC3020, supporta aptX, AAC, SBC
Profilo Bluetooth	HFP/HSP/AVRCP/A2DP
Distanza di connessione	Fino ai 15 metri/50 piedi
Driver dell'altoparlante	Ø6mm
Impedenza	16Ω
Sensibilità del microfono	-42dB
Gamma di frequenza audio	20-20K Hz
Tempo di impiego	Auricolare: fino ai 7 ore (volume 50%) Custodia di ricarica: fino ai 24 ore (volume 50%)
Pausa	90 giorni
Batteria degli auricolari	35 mAh
Batteria della custodia di ricarica	350 mAh
Ingresso	5 V/500 mA max
Tempo di ricarica	Auricolare: 50 minuti Custodia di ricarica: 2 ore
Dimensioni	Auricolare: 27 x 17 x 8 mm/ 1,06 x 0,67 x 0,31 pollici Custodia di ricarica: 68 x 45 x 31 mm/ 2,68 x 1,77 x 1,22 pollici
Peso	Auricolare: 3.7g/0.13oz Con la custodia di ricarica: 47g/1.66oz

## Cure e manutenzioni

1. Se questo prodotto non viene utilizzato per un lungo periodo di tempo, si consiglia di ricaricarlo almeno una volta al mese per prolungarne la durata e mantenere le normali prestazioni d'uso.
2. Conservare il prodotto in un luogo asciutto.
3. Non gettare questo prodotto nel fuoco poiché le batterie potrebbero esplodere o perdere del liquido.
4. Per pulire il prodotto, utilizzare un panno leggermente inumidito in acqua per pulire l'esterno nel caso in cui si sporchi.
5. Non smontare questo prodotto in quanto non contiene parti riparabili dall'utente.

## Informazioni sulla garanzia

"Gli auricolari wireless Tronsmart Spunky Beat" sono garantiti al proprietario originale per 1 anno dalla data di acquisto contro difetti di materiale e lavorazione in condizioni normali di utilizzo ed assistenza. Tronsmart non è responsabile per l'uso accidentale di questo prodotto e la sua responsabilità non supererà il prezzo di acquisto del prodotto. In caso di problemi durante l'utilizzo del prodotto, non esitare a contattare il nostro team di assistenza clienti all'indirizzo [support@tronsmart.com](mailto:support@tronsmart.com).

# Español

Gracias por comprar los auriculares inalámbricos Tronsmart Spunky Beat. Lea atentamente el manual del usuario antes de usarlo y manténgalo a mano para futuras consultas. Si tiene alguna duda, comuníquese con nuestro equipo de atención al cliente directamente en [support@tronsmart.com](mailto:support@tronsmart.com).

## CONTENIDOS DEL PAQUETE

- 1 x Auriculares inalámbricos Spunky Beat con estuche de carga
- 3 x Gomas para el oído
- 1 x Cable de carga
- 1 x Manual de usuario
- 1 x Tarjeta de garantía

## Descripción del producto

- ① Botón multifunción
- ② Indicadores LED para emparejamiento / Micrófono
- ③ Puerto de carga USB-C
- ④ Cable USB-A integrado
- ⑤ Indicador de carga LED
- ⑥ Contacto de carga

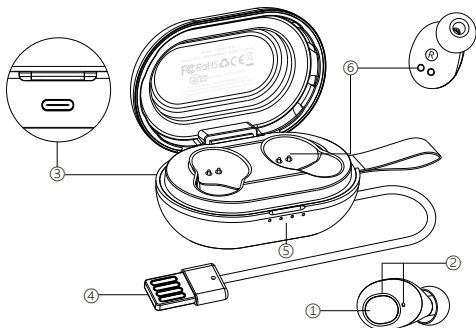

## Primer uso de auriculares

Cargue completamente el estuche de carga antes del primer uso de los auriculares y colóquelos en el estuche de carga antes de comenzar a cargar. El tiempo de carga recomendado es de 1 a 2 horas.

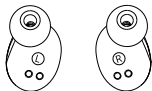

## Encender



1. Los auriculares se encenderán automáticamente cuando se saquen de estuche de carga.

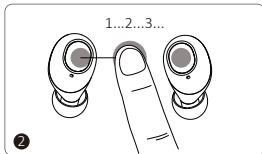

2. Para encender manualmente los dos auriculares, mantenga presionado el botón multifunción durante 3 segundos.

## Apagar

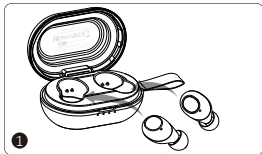

1. Los auriculares se apagará automáticamente cuando se vuelvan a colocar en el estuche de carga.

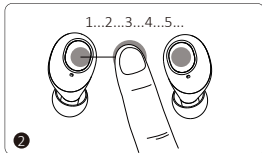

2. Para apagar manualmente los dos auriculares, mantenga presionado el botón multifunción durante 5 segundos hasta que se apague el indicador LED.

## Emparejamiento

1. Dos auriculares entrarán automáticamente en el modo de emparejamiento estéreo inalámbrico verdadero cuando se retiren del estuche de carga. O cuando ambos auriculares están apagados, mantenga presionado el botón multifunción durante 3 segundos en ambos para encenderlos manualmente y luego los dos auriculares entrarán en modo de emparejamiento automáticamente.

2. Luego active la configuración de Bluetooth de su dispositivo y busque "Tronsmart Spunky Beat" para emparejar. Mantenga su dispositivo lo más cerca posible durante el emparejamiento (distancia recomendada  $\leq 1m$ ).

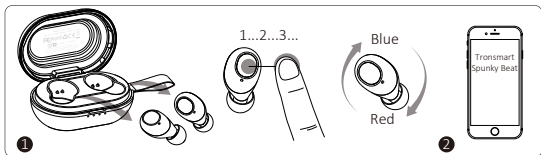

	La luz roja y azul parpadea alternativamente (auricular izquierdo) Se apagará (auricular derecho)	El auricular izquierdo está emparejado con el auricular derecho con éxito, pero aún no está emparejado con su dispositivo.
	Se apagará	Los dos auriculares están emparejados con su dispositivo.

## Modo mono

Después de que los dos auriculares se hayan conectado con éxito a su dispositivo, puede usar cualquiera de ellos retirándolo del estuche por separado. El auricular se emparejará automáticamente con su dispositivo emparejado al instante.



## Cargue el estuche de carga

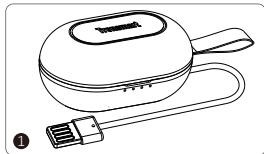

1. Use el cable de carga USB-A integrado

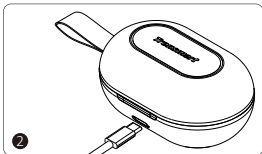

2. Use el que viene junto con el cable de carga USB-C

☼	Luz amarilla	Batería baja
☼	Luz blanca intermitente	En carga
☼	Se apaga	Carga Completa

## Botón multifunción - Control táctil

L/R	Encender	Mantenga durante 3 segundos
L/R	Apagar	Mantenga durante 5 segundos
L/R	Reproducir/Pausar	Toque una vez
L/R	Activar asistente de voz	Toque dos veces rápidamente
L/R	Contestar / finalizar llamada	Toque una vez
L/R	Rechazar llamada	Mantenga por 2 segundos
L	Siguiente pista	Mantenga por 2 segundos
R	Pista anterior	Mantenga durante 2 segundos
L	Volumen +	Toque tres veces rápidamente
R	Volumen -	Toque tres veces rápidamente

### Nota:

1. ¿Cómo restablecer dos auriculares?

Vuelva a colocar dos auriculares en el estuche de carga. Después de que se enciendan las luces indicadoras rojas durante 5 segundos, mantenga presionada el área táctil durante 8 segundos hasta que las luces indicadoras rojas y azules parpadeen alternativamente. Saque dos auriculares, vuelva a colocarlos y cierre el estuche de carga. Los auriculares se reiniciarán y reiniciarán con la configuración predeterminada.

2. Apagado automático: los auriculares se apagarán automáticamente después de 5 minutos si no se han emparejado con ningún dispositivo a través de Bluetooth. Cuando la batería está baja, también se apagarán automáticamente.

## ESPECIFICACIONES

Modelo	Spunky Beat
Versión Bluetooth	5.0
Chip	Qualcomm® QCC3020, compatible con aptX, AAC, SBC
Perfil de Bluetooth	HFP/HSP/AVRCP/A2DP
Distancia de conexión	Hasta 15 metros / 50 pies
Controlador de altavoz	Ø6mm
Impedancia	16Ω
Sensibilidad del micrófono	-42dB
Rango de frecuencia de audio	20-20K Hz
Tiempo de Reproducción	Auricular: hasta 7 horas (50% de volumen) Estuche de carga: hasta 24 horas (50% de volumen)
Tiempo de espera	90 días
Batería del auricular	35 mAh
Batería de la caja de carga	350 mAh
Entrada	5V/500mA max.
Tiempo de carga	Auricular: 50 minutos Estuche de carga: 2 horas
Dimensiones	Auricular: 27 x 17 x 8 mm / 1.06 x 0.67 x 0.31 inches Estuche de carga: 68 x 45 x 31 mm / 2.68 x 1.77 x 1.22 inches
Peso	Auricular: 3.7g / 0.13oz Con estuche de carga: 47 g / 1,66 oz

## CUIDADO Y MANTENIMIENTO

1. Si este producto no se usa durante mucho tiempo, se recomienda recargarlo al menos una vez al mes para extender su vida útil y mantener el rendimiento de uso normal.
2. Mantenga el producto en un lugar seco.
3. No arroje este producto al fuego ya que las baterías pueden explotar o tener fugas.
4. Para limpiar el producto, use un paño ligeramente humedecido en agua para limpiar el exterior en caso de que se ensucie.
5. No desmonte este producto. No contiene partes reparables por el usuario.

## INFORMACIÓN DE GARANTÍA

Sus "auriculares inalámbricos Tronsmart Spunky Beat" están garantizados para el propietario original durante 1 año a partir de la fecha de compra contra defectos de material y mano de obra en condiciones normales de uso y servicio. Tronsmart no es responsable del uso accidental de este producto y su responsabilidad no excederá el precio de compra del producto. Si tiene algún problema al usar el producto, no dude en ponerse en contacto con nuestro equipo de atención al cliente en [support@tronsmart.com](mailto:support@tronsmart.com).



# Deutsch

Vielen Dank, dass Sie sich für die drahtlosen Tronsmart Spunky Beat-Kopfhörer entschieden haben. Bitte lesen Sie die Bedienungsanleitung vor dem Gebrauch und bewahren Sie sie zum späteren Nachschlagen griffbereit auf. Wenn Sie Probleme haben, die Anweisungen in diesem Handbuch zu verstehen oder zu befolgen, wenden Sie sich bitte direkt an unser Kundensupport-Team unter [support@tronsmart.com](mailto:support@tronsmart.com).

## Paket Inhalt

- 1 x Spunky Beat kabellose Ohrhörer mit Ladekoffer
- 3 x Ohrsteckerpaare
- 1 x Ladekabel
- 1 x Garantiekarte
- 1 x Benutzerhandbuch

## Produktübersicht

- ① Multifunktionstaste
- ② LED Anzeige für Paarung / Mic
- ③ USB-C Ladeanschluss
- ④ Integriertes USB-A-Kabel
- ⑤ LED Ladeanzeige
- ⑥ Ladekontakt

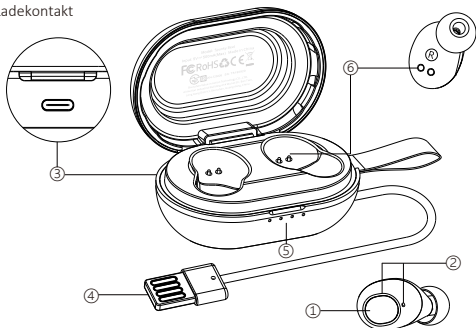

## Erste Verwendung von Ohrhörern

Laden Sie den Ladekoffer vollständig auf, bevor Sie die Ohrhörer zum ersten Mal verwenden, und legen Sie die Ohrhörer in den Ladekoffer, bevor Sie mit dem Aufladen beginnen. Die empfohlene Ladezeit beträgt 1 - 2 Stunden.

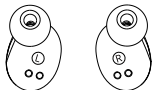

## Einschalten

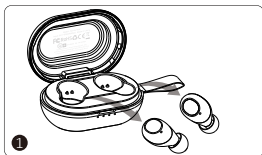

1. Die Ohrhörer schalten sich automatisch ein, wenn sie aus dem Ladekoffer genommen werden.

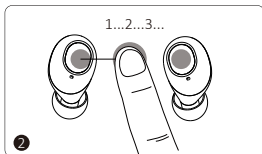

2. Um die beiden Ohrhörer manuell einzuschalten, halten Sie die Multifunktionstaste 3 Sekunden lang gedrückt.

## Ausschalten

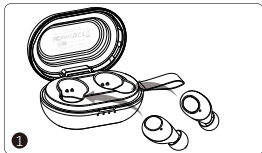

1. Die Ohrhörer schalten sich automatisch aus, wenn sie wieder in die Ladeschale gelegt werden.

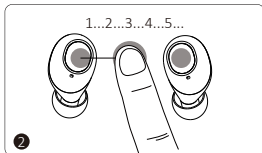



2. Um die beiden Ohrhörer manuell auszuschalten, halten Sie die Multifunktionstaste 5 Sekunden lang gedrückt, bis die LED-Anzeige erlischt.

## Paarung

1. Zwei Ohrhörer wechseln automatisch in den True Wireless Stereo-Pairing-Modus, wenn sie aus dem Ladekoffer genommen werden. Wenn beide Ohrhörer ausgeschaltet sind, halten Sie die Multifunktionsstaste an beiden für 3 Sekunden gedrückt, um sie manuell einzuschalten. Die beiden Ohrhörer wechseln dann automatisch in den Pairing-Modus.

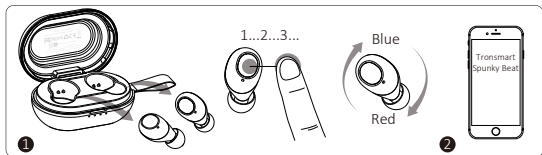
2. Schalten Sie dann die Bluetooth-Einstellung Ihres Geräts ein und suchen Sie nach "Tronsmart Spunky Beat", um eine Verbindung herzustellen. Halten Sie Ihr Gerät beim Pairing so nah wie möglich (empfohlener Abstand  $\leq 1$  m).



 Rotes & blaues Licht blinkt abwechselnd (linker Ohrhörer) Geht aus (rechter Ohrhörer)	Der linke Ohrhörer wurde erfolgreich mit dem rechten Ohrhörer gekoppelt, jedoch noch nicht mit Ihrem Gerät.
 Anzeige geht aus	Zwei Ohrhörer sind mit Ihrem Gerät gekoppelt.

## Mono-Modus

Nachdem zwei Ohrhörer erfolgreich mit Ihrem Gerät verbunden wurden, können Sie einen der beiden verwenden, indem Sie ihn separat aus der Hülle nehmen. Der Ohrhörer wird sofort automatisch mit Ihrem gekoppelten Gerät gekoppelt.



## Laden Sie den Ladekoffer auf

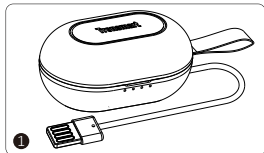

1. Verwenden Sie das integrierte USB-A-Ladekabel



2. Verwenden Sie das mitgelieferte USB-C-Ladekabel

☉	Gelbes Licht	Batterie schwach
☉	Weißes Blinklicht	Laden
☉	Licht ausgeht	Laden fertig

## Multifunktionstaste - Touch Control

L/R	Einschalten	3 Sekunden gedrückt halten
L/R	Ausschalten	5 Sekunden gedrückt halten
L/R	Spielen/Pause	Einmal tippen
L/R	Sprachassistent aktivieren	Tippen Sie zweimal schnell
L/R	Anruf annehmen / beenden	Einmal tippen
L/R	Anruf abweisen	2 Sekunden gedrückt halten
L	Nächster Titel	2 Sekunden gedrückt halten
R	Vorheriges Lied	2 Sekunden gedrückt halten
L	Lautstärke +	Dreimal schnell antippen
R	Lautstärke -	Dreimal schnell antippen

## Hinweis:

1. Wie setze ich zwei Ohrhörer zurück?

Legen Sie zwei Ohrhörer zurück in die Ladestation. Halten Sie nach dem Aufleuchten der roten Anzeigeleuchten für 5 Sekunden den Touch-Bereich 8 Sekunden lang gedrückt, bis die roten und blauen Anzeigeleuchten abwechselnd blinken. Nehmen Sie die zwei Ohrhörer heraus, setzen Sie sie wieder ein und schließen Sie die Ladestation. Die Ohrhörer werden zurückgesetzt und mit den Standardeinstellungen neu gestartet.

2. Automatisches Ausschalten - Die Ohrhörer werden nach 5 Minuten automatisch ausgeschaltet, wenn sie nicht über Bluetooth mit einem Gerät gekoppelt wurden. Wenn die Batterie schwach ist, werden sie automatisch ausgeschaltet.

## Spezifikationen

Modell	Spunky Beat
Bluetooth version	5.0
Chip	Qualcomm® QCC3020, unterstützt aptX, AAC, SBC
Bluetooth Profile	HFP/HSP/AVRCP/A2DP
Verbindungsabstand	Bis zu 15 Meter
Lautsprechertreiber	Ø6mm
Impedanz	16Ω
Mikrofonempfindlichkeit	-42dB
Audiofrequenzbereich	20-20K Hz
Wiedergabezeit	Ohrhörer: bis zu 7 Stunden (50% Lautstärke) Ladekasten: bis zu 24 Stunden (50% Lautstärke)
Energiesparmodus	90 Tagen
Ohrhörer batterie	35 mAh
Batterie des Ladekastens	350 mAh
Eingang	5V/500mA max.
Ladezeit	Ohrhörer: 50 min Aufladekasten: 2 Stunden
Abmessungen	Ohrhörer: 27 x 17 x 8 mm / 1.06 x 0.67 x 0.31 inches Aufladekasten: 68 x 45 x 31 mm / 2.68 x 1.77 x 1.22 inches
Gewicht	Ohrhörer: 3.7g / 0.13oz Mit Aufladekasten: 47g / 1.66oz

## Pflege und Wartung

1. Wenn dieses Produkt über einen längeren Zeitraum nicht verwendet wird, wird empfohlen, es mindestens einmal im Monat aufzuladen, um die Lebensdauer zu verlängern und die normale Nutzungsleistung aufrechtzuerhalten.
2. Bewahren Sie das Produkt an einem trockenen Ort auf.
3. Entsorgen Sie dieses Produkt nicht im Feuer, da Batterien explodieren oder auslaufen können.
4. Um das Produkt zu reinigen, verwenden Sie ein leicht angefeuchtetes Tuch in Wasser, um das Äußere zu reinigen, falls es schmutzig wird.
5. Zerlegen Sie dieses Produkt nicht. Es enthält keine vom Benutzer zu wartenden Teile.

## **Garantieinformationen**

Für Ihre Tronsmart Spunky Beat-Funkkopfhörer gilt eine Garantie von 1 Jahr ab Kaufdatum gegenüber dem Erstbesitzer gegen Material- und Verarbeitungsfehler bei normaler Verwendung und Wartung. Tronsmart ist nicht verantwortlich für den versehentlichen Gebrauch dieses Produkts und seine Haftung übersteigt nicht den Kaufpreis des Produkts. Wenn Sie Probleme bei der Verwendung des Produkts haben, wenden Sie sich bitte an unser Kundensupport-Team unter **[support@tronsmart.com](mailto:support@tronsmart.com)**.

## Français

Merci d'avoir acheté Tronsmart Tronsmart écouteurs Sans Fil Encore Spunky Beat. Veuillez lire ce mode d'emploi avant utilisation et gardez-le pour référence future. si vous avez des difficulté pour comprendre ou suivre les instructions dans ce manuel, veuillez contacter notre service clientèle à l'adresse [support@tronsmart.com](mailto:support@tronsmart.com).

### Paquet contenu

- 1 x Ecouteurs sans fil Spunky Beat avec étui de chargement
- 3 x Paires de pommettes
- 1 x Câble de charge
- 1 x Carte de garantie
- 1 x Mode d'emploi

### Présentation du produit

- ① Bouton de la multifonction
- ② Indicateur LED/Mic
- ③ Port de charge USB-C
- ④ Indicateur LED
- ⑤ Appuyez pour ouvrir
- ⑥ Contact de charge

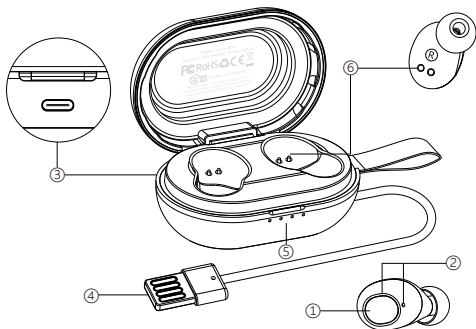

## Première utilisation des écouteurs

Chargez complètement le boîtier de charge avant la première utilisation des oreillettes et placez-les dans le boîtier de charge avant de commencer à charger. Le temps de charge recommandé est de 1 à 2 heures.

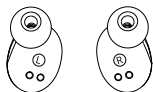

### Turn ON



1. Les oreillettes s'allument automatiquement lorsqu'elles sont sorties de l'étui de chargement.

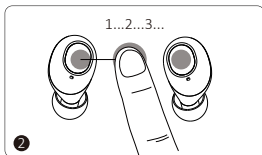

2. Pour allumer manuellement les oreillettes, maintenez le bouton multifonction enfoncé pendant 3 secondes.

### Turn OFF

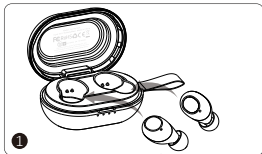

1. Les oreillettes s'éteignent automatiquement lorsqu'elles sont replacées dans l'étui de chargement.

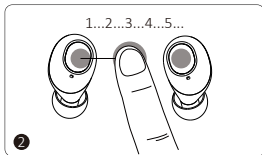

2. Pour éteindre manuellement les écouteurs, appuyez le bouton multifonction pendant 5 secondes jusqu'à ce que l'indicateur LED s'éteigne.



## Appariement d'oreille simple

1. Deux oreillettes entreront automatiquement en mode de couplage True Wireless Stereo lorsqu'elles seront retirées du boîtier de chargement ou Appuyez le bouton multifonction de l'écouteur gauche ou droit pendant 3 secondes jusqu'à ce que les voyants rouge et bleu clignotent alternativement.
2. Activez ensuite les paramètres Bluetooth de votre appareil et recherchez 'Tronsmart Spunky Beat' à coupler. Gardez votre appareil à portée de main lors de l'appariement (distance recommandée  $\leq 1$  m).

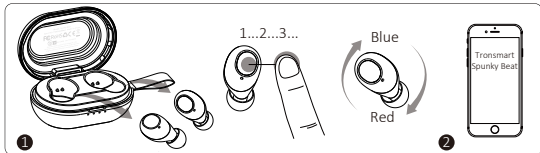

	Le voyant rouge et bleu clignote en alternance (Oreillette gauche) Éteint (Oreillette droite)	L'écouteur gauche est associé à le en droit, mais n'est toujours pas associé à votre appareil.
	Éteint	Deux oreillettes sont associées à votre appareil.

## Mono Mode

Une fois que deux oreillettes ont été connectées avec votre appareil, vous pouvez les utiliser en les retirant séparément de leur étui. L'oreillette se couplera automatiquement avec votre appareil couplé instantanément.



## Charger le cas de charge

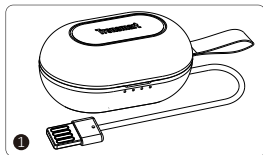

1. Utilisez le câble de charge USB-A intégré

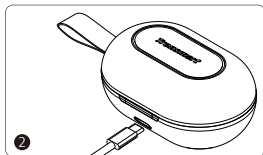

2. Utilisez le câble de chargement USB-C

☼	Le voyant Jaune	Batterie faible
☼	Lumière clignotante blanche	Chargement
☼	éteindre	Charge complète

## Bouton multifonction - Contrôle gestuel

L/R	Allumer	Appuyez pendant 3 secondes
L/R	Éteindre	Appuyez pendant 5 secondes
L/R	Jouer/Pause	Tap once
L/R	Activer l'assistant vocal	Appuyez deux fois rapidement
L/R	Répondre/Finir un appel	Appuyer une fois
L/R	Rejeter un appel	Appuyez pendant 2 secondes
L	Piste suivante	Appuyez pendant 2 secondes
R	Piste	Appuyez pendant 2 secondes
L	Volume +	Tapez trois fois rapidement
R	Volume -	Tapez trois fois rapidement

### Remarque:

1. Comment réinitialiser les deux oreillettes?

Remettez les deux oreillettes dans l'étui de chargement. Une fois les voyants rouges allumés pendant 5 secondes, maintenez la zone tactile pendant 8 secondes jusqu'à ce que les voyants rouge et bleu clignotent en alternance. Retirez les deux oreillettes puis remettez-les en place et fermez l'étui de chargement. Elles se réinitialisent et redémarrent avec les paramètres par défaut.

2. Mise hors tension automatique - Les oreillettes s'éteignent automatiquement après 5 minutes si elles ne sont associées à aucun appareil via Bluetooth. En cas de batterie faible, ils s'éteindront aussi automatiquement.

## Specifications

Modèle	Spunky Beat
Bluetooth	5.0
La puce	Qualcomm® QCC3020, supports aptX, AAC, SBC
Compatibilité Bluetooth	HSP, HFP, A2DP, AVRCP
Distance de transmission	Up to 15m/50ft
Driver	Ø6mm
Impédance	16Ω
sensitivité de microphone	-42dB
Fréquence de réponse	20-20K Hz
Temps de jeu	Environ 7 heures (Niveau de volume de 50%) Cas de charge: jusqu'à 24 heures (volume 50%)
Standby	90jours
Batterie	Écouteurs: 35mAh
Boîte de charge	350mAh
Input	5V/500mA max.
Temps de charge	Écouteurs: 50 mins Boîte de charge: 2 heures
Dimension	Écouteurs: 27 x 17 x 8 mm / 1.06 x 0.67 x 0.31 in Boîte de charge: 68 x 45 x 31 mm / 2.68 x 1.77 x 1.22 in
Poids	Écouter :3.7g / 0.13oz Avez boîte de charge :47g / 1.66oz

## SOIN et TNETRETIEN

1. Si ce produit n'est pas utilisé pendant longtemps, il est recommandé de recharger au moins une fois par mois afin de prolonger sa durée de vie et de maintenir les performance normals.
2. Conserver le produit dans un endroit sec.
3. Ne jetez pas ce produit au feu, pour éviter les piles exploser ou fuir.
4. Pour nettoyer le produit, utilisez un chiffon légèrement humide dans de l'eau pour nettoyer l'extérieur au cas où il serait sale.
5. Ne le démontez pas. Il ne contient aucune pièce réparable par l'utilisateur.

## INFORMATIONS DE GARANTIE

Votre "Tronsmart écouteurs Sans Fil Spunky Beat " a une garantie pendant un an à compter de la date d'achat. si vous avez aucun problème pendant ces temps,retournez la pièce ou l'unité défectueuse avec une explication de la réclamation et détail de fret payé.Simultanément, nous vous remercions aussi que vous pouvez nous contacter en premier lieu pour nous montrer les problème, nous vous aidrons la vite possible.Façons de nous contacter:

E-mail sur amazon Ou à e-mail de notre branche de service d'clients:

**support@tronsmart.com.**

# русский

Благодарим Вас за покупку беспроводных наушников Tronsmart Spunky Beat. Пожалуйста, прочитайте руководство пользователя перед использованием и сохраните его для дальнейшего использования. Если у вас возникли проблемы с пониманием или выполнением инструкций, приведенных в данном руководстве, свяжитесь с нашей службой поддержки напрямую по адресу [support@tronsmart.com](mailto:support@tronsmart.com).

## Содержание Упаковки

- 1 x Беспроводные наушники Spunky Beat с кейсом для зарядки
- 3 x Пары наушников
- 1 x Кабель для зарядки
- 1 x Гарантийный талон
- 1 x Руководство пользователя

## Описание Продукта

- ① Кнопка управления
- ② Светодиодный индикатор / Микрофон
- ③ Порт для зарядки USB-C
- ④ Встроенный кабель
- ⑤ Светодиодный индикатор заряда
- ⑥ Контакты для заряда

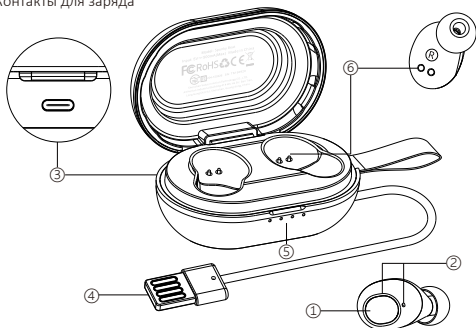

## Перед первым использованием наушников

Перед первым использованием наушников полностью зарядите кейс для зарядки и поместите наушники в кейс для зарядки перед началом зарядки. Рекомендуемое время зарядки составляет 1 - 2 часа.



## Включение

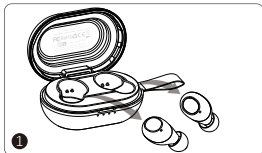

1. Наушники автоматически включаются при извлечении из кейса для зарядки.

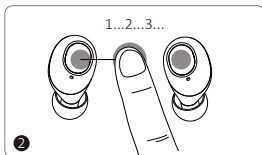

2. Чтобы включить наушники вручную, нажмите и удерживайте кнопку управления в течении 3 секунд.

## Выключение

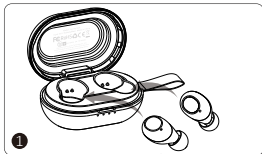

1. Наушники автоматически выключатся, когда вставлены в зарядный чехол.

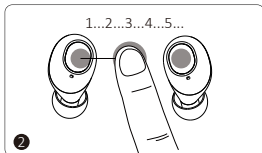



2. Чтобы вручную отключить наушники нажмите и удерживайте кнопку управления в течении 5 секунд.

## Соединение

1. Оба наушника автоматически войдут в режим сопряжения, после извлечения их из зарядного кейса. Если оба наушника выключены, нажмите и удерживайте кнопку управления в течении 3 секунд на обоих наушниках, чтобы включить их вручную, после чего оба наушника автоматически войдут в режим сопряжения.

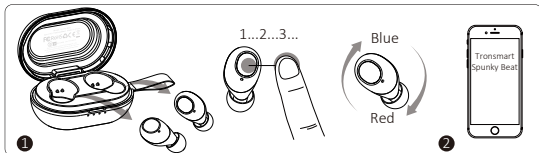
2. После этого войдите в меню настроек Bluetooth на вашем устройстве и найдите 'Tronsmart Spunky Beat', чтобы подключиться. Во время подключения держите ваше устройство как можно ближе к наушникам (рекомендуемая дистанция около 1 м)



 Левый наушник мигают красным и синим Правый наушник не мигает	Левый наушник успешно подсоединён к Правому наушнику, но не подсоединён к устройству.
 Не мигает	Оба наушника подсоединены друг к другу и к устройству.

## Моно Режим

После того как оба наушника успешно подсоединены к устройству, вы можете использовать каждый наушник по отдельности. Наушник будет автоматически подсоединяться к вашему устройству.



## Зарядка в зарядном кейсе

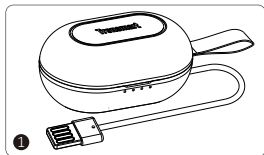

1. Используйте встроенный зарядный кабель USB-A для зарядки



2. Используйте кабель USB-C для зарядки

☼	Жёлтый цвет	Низкий заряд батареи
☼	Белый мигающий цвет	Заряжается
☼	Нет подсветки	Зарядка завершена

## Кнопка Управления

Л/П	Включить	Удерживать 3 секунды
Л/П	Выключить	Удерживать 5 секунд
Л/П	Воспроизвести/Пауза	Нажать один раз
Л/П	Голосовой Помощник	Нажать два раза быстро
Л/П	Ответить на звонок	Нажать один раз
Л/П	Отменить звонок	Удерживать 2 секунды
Л	Следующий трэк	Удерживать 2 секунды
П	Предыдущий трэк	Удерживать 2 секунды
Л	Звук +	Нажать три раза быстро
П	Звук -	Нажать три раза быстро

## Заметки:

1. Как сбросить наушники до заводских настроек?

Положите оба наушника обратно в кейс для зарядки. После того, как красные световые индикаторы зажгутся в течение 5 секунд, удерживайте сенсорную кнопку в течение 8 секунд, пока красный и синий световые индикаторы не начнут попеременно мигать. Извлеките оба наушника, затем положите их обратно и закройте кейс для зарядки. Наушники будут сброшены и перезапущены с настройками по умолчанию.



2. Автоматическое отключение питания - наушники автоматически отключаются через 5 минут, если они не подключены к какому-либо устройству через Bluetooth. Когда батарея разряжена, они также автоматически отключаются.

## Характеристики

Модель	Spunky Beat
Версия Bluetooth	5.0
Чип	Qualcomm® QCC3020, поддержка aptX, AAC, SBC
Bluetooth профиль	HFP/HSP/AVRCP/A2DP
Дистанция соединения	До 15 метров / 50 футов
Динамик	Ф6мм
Импеданс	16Ω
Чувствительность микрофона	-42dB
Диапазон звуковых частот	20-20К Гц
Время проигрывания	Наушник: до 7 часов (при 50% громкости) Зарядный кейс: до 24 часов (при 50% громкости)
Режим ожидания	90 дней
Батарея наушников	35 мАч
Батарея зарядного кейса	350 мАч
Входная мощность	5В/500мА макс.
Время зарядки	Наушник: 50 минут Зарядный кейс: 2 часа
Размеры	Наушник: 27 x 17 x 8 мм / 1.06 x 0.67 x 0.31 дюймов Зарядный кейс: 68 x 45 x 31 мм / 2.68 x 1.77 x 1.22 дюймов
Вес	Наушник: 3.7гр. / 0.13 унций С зарядным кейсом: 47гр / 1.66 унций

## Уход и Обслуживание

1. Если этот продукт не используется в течение длительного периода времени, рекомендуется заряжать его не реже одного раза в месяц, чтобы продлить срок его службы и поддерживать нормальные эксплуатационные характеристики.
2. Храните продукт в сухом месте.
3. Не бросайте это изделие в огонь, так как батареи могут взорваться или протечь.
4. Для очистки продукта используйте слегка смоченную в воде ткань для очистки внешней поверхности на случай, если она испачкается.
5. Не разбирайте этот продукт. Он не содержит частей, обслуживаемых пользователем.

## Информация о Гарантии

Гарантия 'Tronsmart Spunky Beat Wireless Earbuds' распространяется только на оригинального владельца и имеет длительность 1 год с момента приобретения на механические повреждения при условии нормального использования. Tronsmart не несёт ответственности за неправильное использование продукции и их последствий и ответственности не будет превышать цену продукта. Если у вас возникли проблемы при использовании продукта, не стесняйтесь обращаться в нашу службу поддержки по адресу [support@tronsmart.com](mailto:support@tronsmart.com).

## 日本語

Tronsmart Spunky Beatワイヤレスヘッドフォンをご注文いただきまして、ありがとうございます。ご使用前に、この使用説明書を読んで、これからの参考のために保管してください。もし何かご不明なところがありましたら、お気軽にお問い合わせください

### パッケージ内容

- 1x Spunky Beatワイヤレスイヤフォン充電ケース付き
- 3x イヤーチップペア
- 1x 充電ケーブル
- 1x 保証書
- 1x ユーザーマニュアル

### 製品の概要

- ① 多機能ボタン
- ② ペ어링/マイク表示用のLEDインジケータ
- ③ USB-C充電ポート
- ④ USB-Aケーブル
- ⑤ LED充電インジケータ
- ⑥ 充電接点

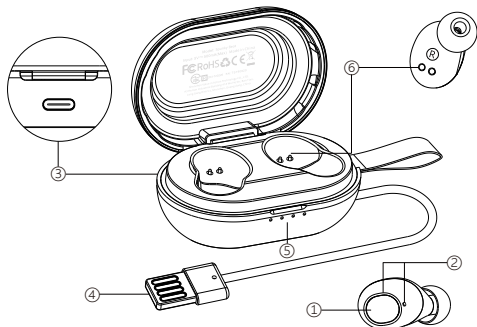

## 最初の使用

イヤホンを初めて使用する前に充電ケースを完全に充電し、電を開始する前にイヤホンを充電ケースに入れます。推奨される充電時間は1~2時間です。

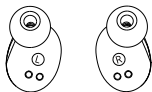

## オンにする

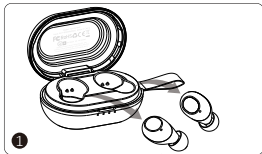

1. 充電ケースから取り出すと、イヤホンが自動的にオンになります。

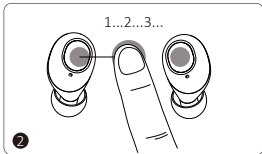

2. 2つのイヤホンを手動でオンにするには、多機能ボタンを3秒間押し続けます。

## 消す



1. 充電ケースに戻すと、イヤホンは自動的にオフになります。

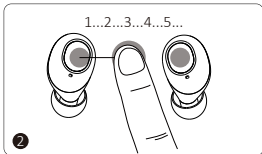

2. 2つのイヤホンを手動でオフにするには、LEDインジケータが消えるまで多機能ボタンを5秒間押し続けます。

## ペアリング

1. 2つのイヤホンが充電ケースから取り出されると、自動的にTrue Wireless Stereoペアリングモードに入ります。または、両方のイヤホンがオフになっている場合、多機能ボタンを3秒間押し続けて手動でオンにすると、2つのイヤホンが自動的にペアリングモードになります。

2. 次に、デバイスのBluetooth設定をオンにして、「Tronsmart Spunky Beat」を検索してペアリングします。ペアリング中はデバイスをできるだけ近づけてください（推奨距離≤1m）。

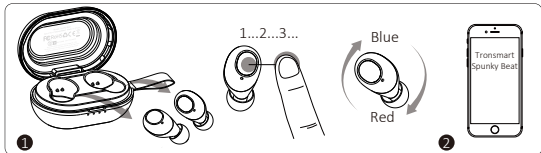

☀	赤と青のライトが交互に点滅（左のイヤホン） 消灯（右イヤホン）	左のイヤホンは右のイヤホンと正常にペアリングされますが、デバイスとはまだペアリングされていません。
☀	消灯	2つのイヤホンがデバイスとペアリングされています。

## モノモード

2つのイヤホンがデバイスに正常に接続されたら、ケースから別々に取り出してどちらかを使用できます。イヤホンは、ペアリングされたデバイスとすぐに自動的にペアリングされます。



## 充電ケースを充電する

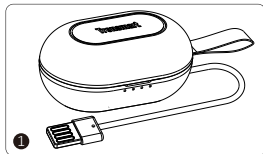

1. 内蔵USB-A充電ケーブルを使用します

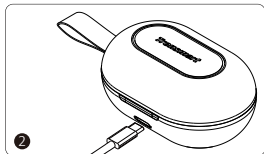

2. 付属のUSB-C充電ケーブルを使用します

☆ 黄色LED	低バッテリー
☆ 白LED点滅	充電
☆ 消灯	充電完了

## 多機能ボタンタッチコントロール

L/R	オンにする	3秒間押し続けます
L/R	オフにする	5秒間押し続けます
L/R	再生/一時停止	一度タップします
L/R	音声アシスタントを起動	すばやく2回タップする
L/R	電話への応答/終了	一度タップ
L/R	電話を拒否	2秒間押し続ける
L	次のトラック	2秒間押し続ける
R	前のトラック	2秒間押し続ける
L	音量+	三回タップします
R	音量-	三回タップします

### Note:

1. 2つのイヤホンのリセットする方法

2つのイヤホンを充電ケースに戻します。赤のインジケータライトが点灯5秒間したら、赤と青のインジケータライトが交互に点滅するまでタッチエリアを8秒間押し続けます。2つのイヤホンを取り出して、充電ケースを閉じます。イヤホンはリセットされ、デフォルト設定で再起動されました。

2. 自動電源オフ-Bluetooth経由でデバイスとペアリングしていない場合、イヤホンは5分後に自動的にオフになります。バッテリーが少なくなると、自動的に電源が切れます。

## 仕様

モデル	Spunky Beat
Bluetoothバージョン	5.0
チップ	Qualcomm® QCC3020, supports aptX, AAC, SBC
Bluetoothプロファイル	HFP/HSP/AVRCP/A2DP
接続距離	最大15M/50フィート
スピーカードライバー	Φ6mm
インピーダンス	16Ω
マイク感度	-42dB
オーディオ周波数範囲	20-20KHz
再生時間	イヤホン：最大7時間（50%音量） ケース：最大24時間（50%音量）
待機	90天
イヤホンバッテリー	35 mAh
充電ケースバッテリー	350 mAh
入力	5V/500mA max.
充電時間	イヤホン：50 mins 充電ケース：2時間
サイズ	イヤホン：27 x 17 x 8 mm / 1.06 x 0.67 x 0.31インチ 充電ケース：68 x 45 x 31 mm / 2.68 x 1.77 x 1.22インチ
重量	イヤホン：3.7g / 0.13oz 充電ケース付き：47g / 1.66oz

## お手入れ&メンテナンス

1. この製品を長期間使用しない場合は、寿命を延ばして通常の使用を維持するために、少なくとも月に1回は充電することをお勧めします。
2. 製品を乾燥した場所に保管してください。
3. バッテリーが爆発したり漏れたりする可能性があるため、この製品を火の中に投じないでください。
4. 製品を清掃するには、水で軽く湿らせた布を使用して、汚れた場合に外部を清掃します。
5. 本製品を分解しないでください。ユーザーが修理できる部品は含まれていません。

## 保証情報

正常の使用の条件で、素材と製造の欠陥に対して、購入の日から元の所有者に1年間の保証があります。(Tronsmart Spunky Beatを使用することにおいて、ほかの用途又は使用説明書を守らないことによって、引き起こされた損傷に対して、Tronsmart™ 及び子会社は責任を負いません。)





**SHENZHEN VALUE IN ACTION TECHNOLOGY CO., LTD.**

A3 Hekan Industrial Building, 41# Wuhe Str,  
Bantian, Longgang District, 518129 Shenzhen, China

Email: support@tronsmart.com

800-270-1082 (USA & Canada)

+86-755-23603740 (Global)



[www.tronsmart.com](http://www.tronsmart.com)

Made in China